

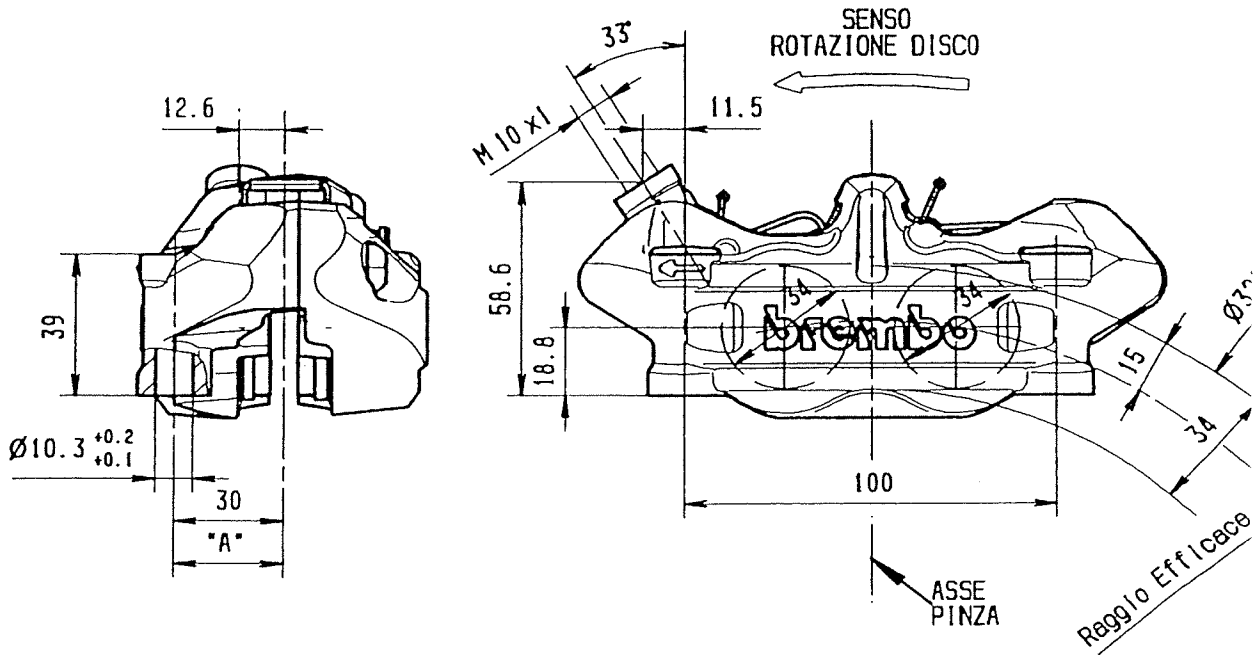

PINZA FISSA

P4.34
20.8343.4



DESCRIZIONE

Pinza fissa 4 pistoni contrapposti, costruita in due metà unite mediante viti.
 Materiale costruzione: lega di Alluminio.
 Fluido di azionamento: liquido freni DOT4.
 N.B.: Il disegno mostra la pinza sinistra.
 Codice 20.8343.31 come disegnato.
 Codice 20.8343.41 speculare.
 Montaggio dietro la forcella.

FORMA E DIMENSIONE PASTIGLIE

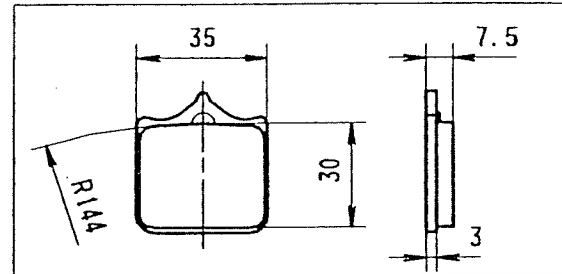

CARATTERISTICHE TECNICHE

Numero e diametro pistoni:	4 34 mm	Superficie media materiale d'attrito (1 pastiglia):	9.90 cm ²
Pressione MAX di funzionamento:	70 bar	Peso (con pastiglie sinterizzate):	0.930 kg
"A" Posizione disco (TOLLERANZE):			
Disco spessore 5.0 mm		±0.8 mm	
Disco spessore 4.5 mm		±0.8 mm	

CONFIGURAZIONI

COD. PINZA \ CARATT.	MATERIALE D'ATTRITO	COLORE CORPO	LATO MONT.	SPESS. DISCHI UTILIZZABILI	VOL. LIQUIDO PER USURA PASTIGLIE
20.8343.31	TOSHIBA	NATURALE	SX	5.0 mm	14.2 cm ³
41	TT 2172 HH	BRILLANTE	DX	4.5 mm	

RICAMBI DISPONIBILI

COD. PINZA \ RICAMBI	PASTIGLIE	MOLLA PERNO
20.8343.31	107.7855.10	122.4849.56
41		

Informazioni indicative soggette a variazioni.
 Per ulteriori informazioni contattare Servizio Tecnico.

DATA ULTIMO AGGIORNAMENTO: 02/03/2011