

LATO FRENO  
BRAKE SIDE

ATTENZIONE: Il montaggio del prodotto deve essere eseguito da personale specializzato  
WARNING: The mounting of the product it must be realized from staff specialist

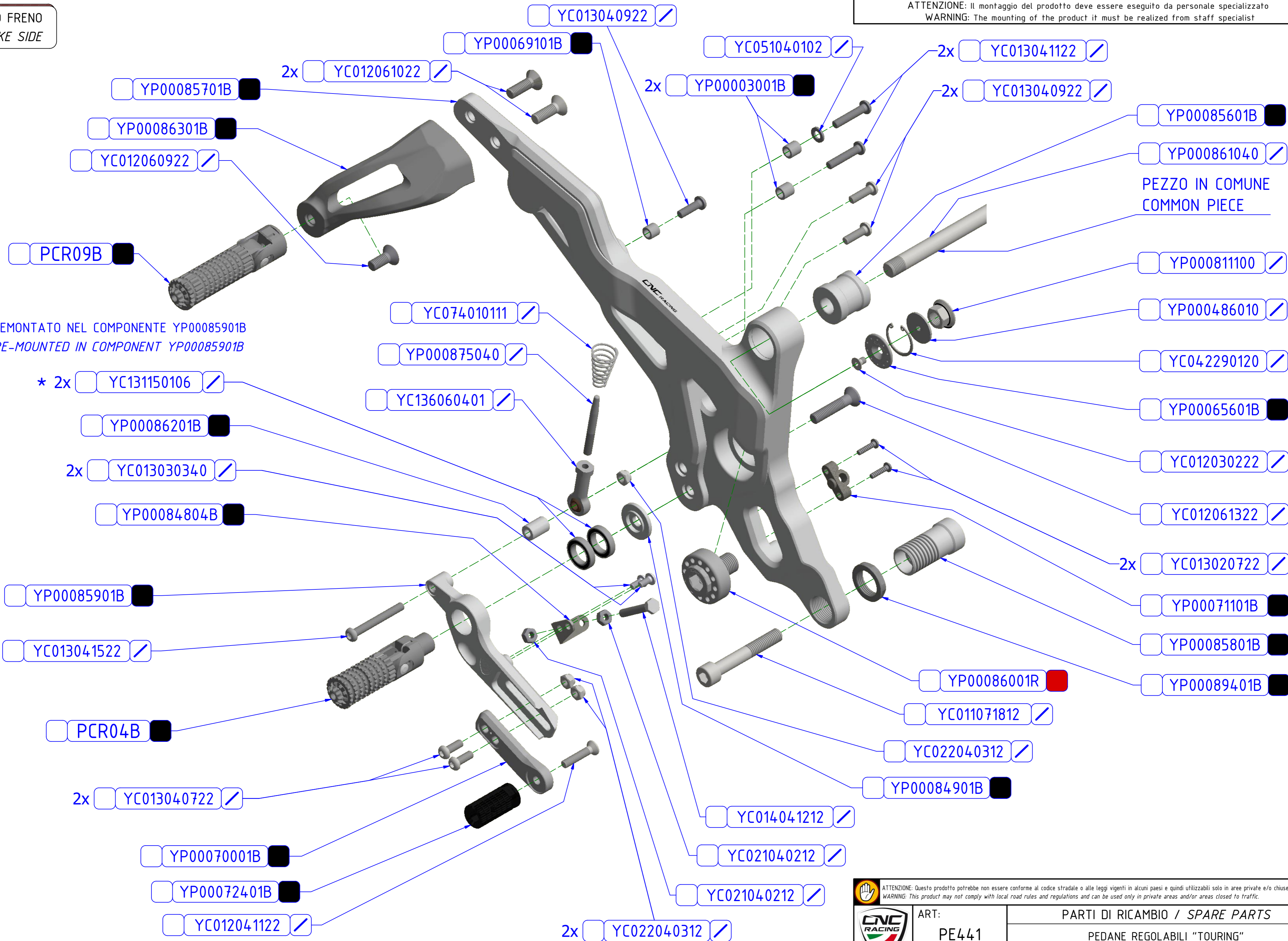

\* PREMONTATO NEL COMPONENTE YP00085901B  
PRE-MOUNTED IN COMPONENT YP00085901B

PEZZO IN COMUNE  
COMMON PIECE

	ATTENZIONE: Questo prodotto potrebbe non essere conforme al codice stradale o alle leggi vigenti in alcuni paesi e quindi utilizzabili solo in aree private e/o chiuse al traffico WARNING: This product may not comply with local road rules and regulations and can be used only in private areas and/or areas closed to traffic.	PARTI DI RICAMBIO / SPARE PARTS	
	ART: PE441	PEDANE REGOLABILI "TOURING" ADJUSTABLE REAR SETS "TOURING"	

A termini di legge ci riserviamo la proprietà di questo disegno con divieto di riproduzione o di renderlo noto a terzi senza nostra autorizzazione. / Pursuant to law, we reserve the ownership of this drawing with prohibition to copy or disclosed to third parties without our authorization.



LATO CAMBIO  
SHIFT SIDE

ATTENZIONE: Il montaggio del prodotto deve essere eseguito da personale specializzato  
WARNING: The mounting of the product it must be realized from staff specialist

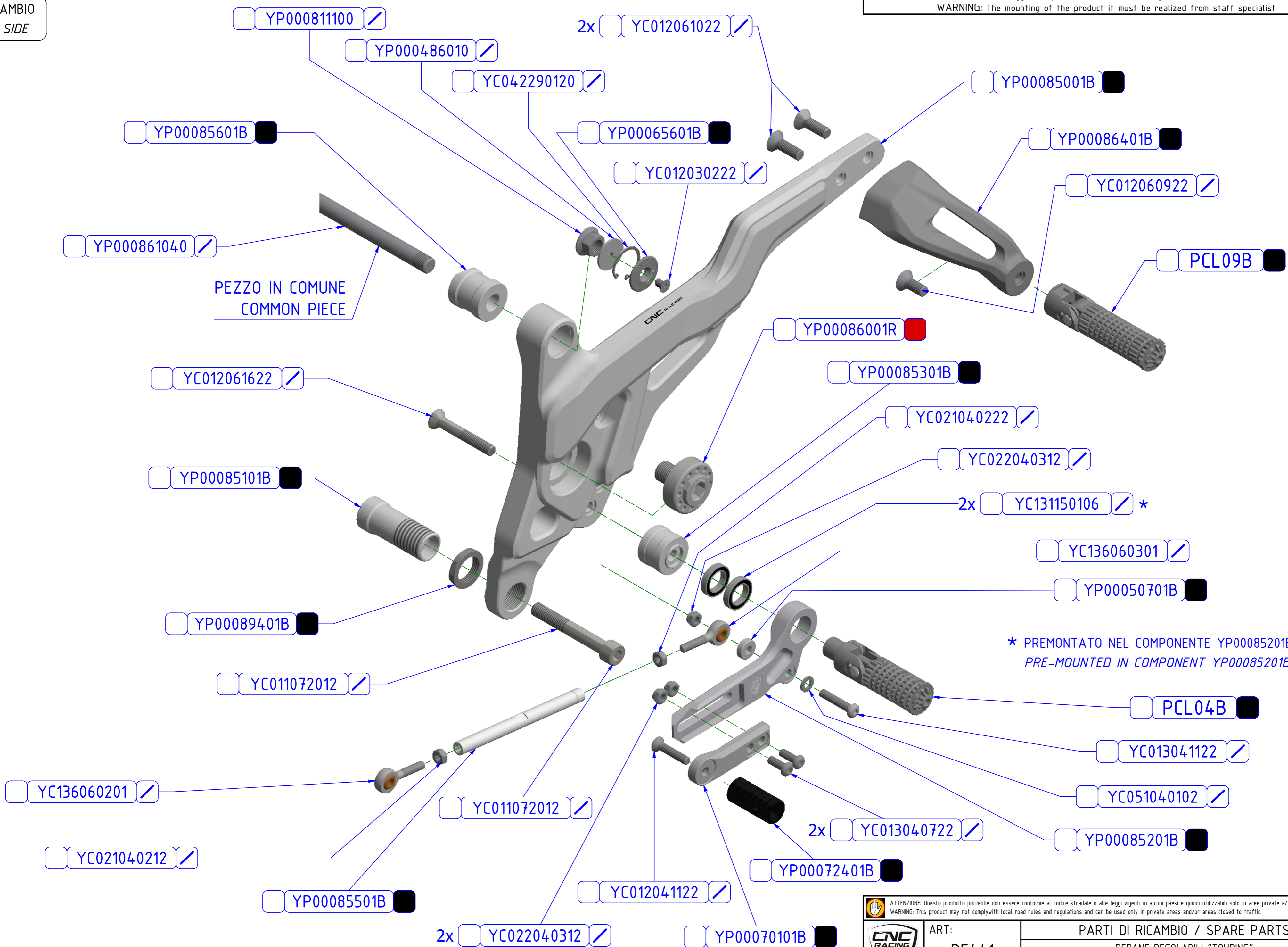

ATTENZIONE: Questo prodotto potrebbe non essere conforme al codice stradale o alle leggi vigenti in alcuni paesi e quindi utilizzabili solo in aree private e/o chiuse al traffico  
WARNING: This product may not comply with local road rules and regulations and can be used only in private areas and/or areas closed to traffic.

CNC RACING

ART: PE441

PARTI DI RICAMBIO / SPARE PARTS

PEDANE REGOLABILI "TOURING"  
ADJUSTABLE REAR SETS "TOURING"

REV: 00



A termini di legge ci riserviamo la proprietà di questo disegno con divieto di riproduzione o di renderlo noto a terzi senza nostra autorizzazione. / Pursuant to law, we reserve the ownership of this drawing with prohibition to copy or disclosed to third parties without our authorization.



LATO FRENO  
BRAKE SIDE

ATTENZIONE: Il montaggio del prodotto deve essere eseguito da personale specializzato  
WARNING: The mounting of the product it must be realized from staff specialist

LEGENDA / LEGEND

-  Bloccare con frenafiletto: L= Leggera - M= Media - S= Forte  
Lock with the threadlocker: L= Light - M= Medium - S= Strong
-  Lubrificare ✓ / Lubricate ✓  
Non lubrificare ✗ / Do not lubricate ✗  
Solo primi filetti / First threads only

"A"  
POSIZIONE INFERIORE  
LOWER POSITION

"B"  
POSIZIONE SUPERIORE  
HIGHER POSITION

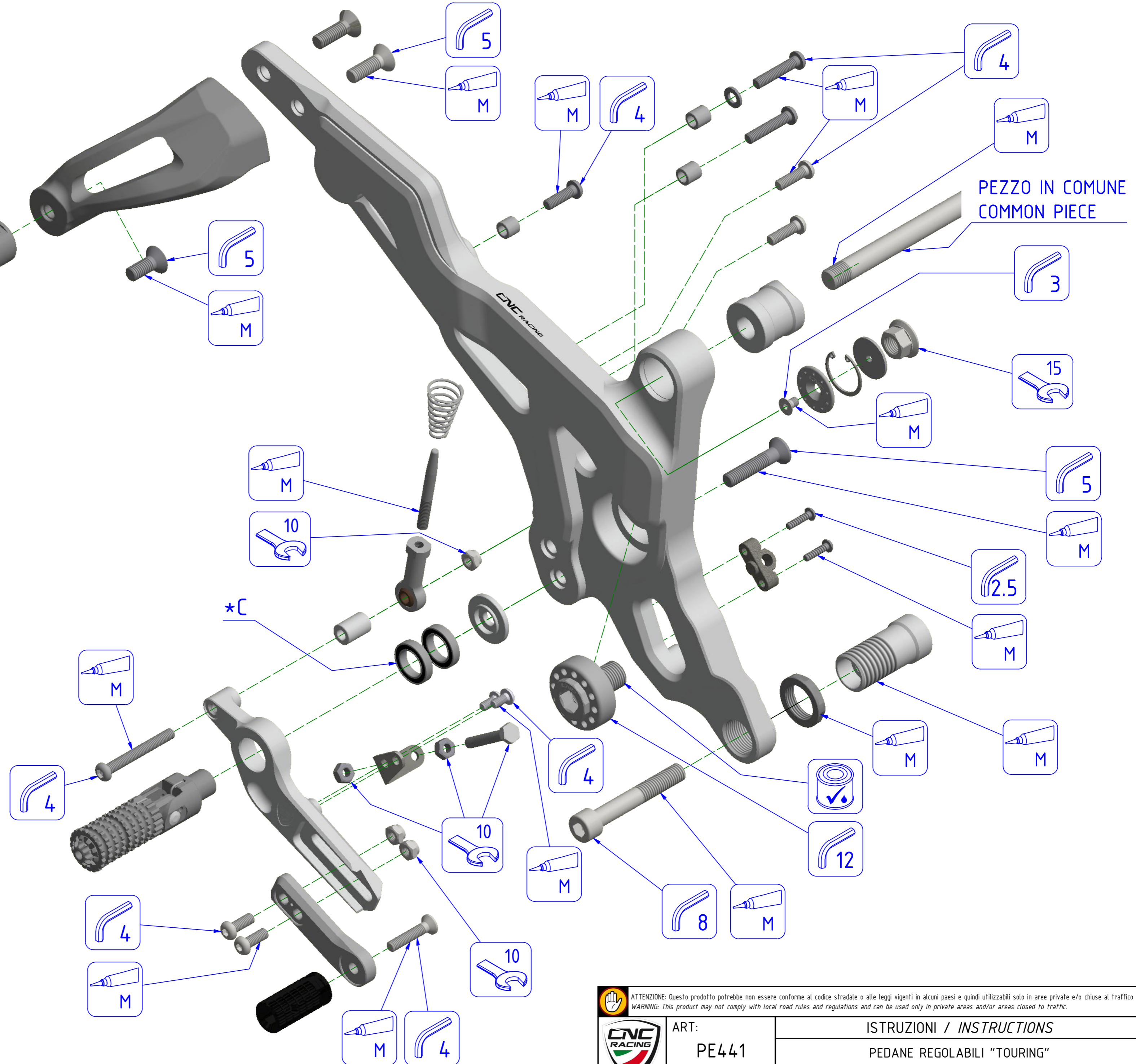
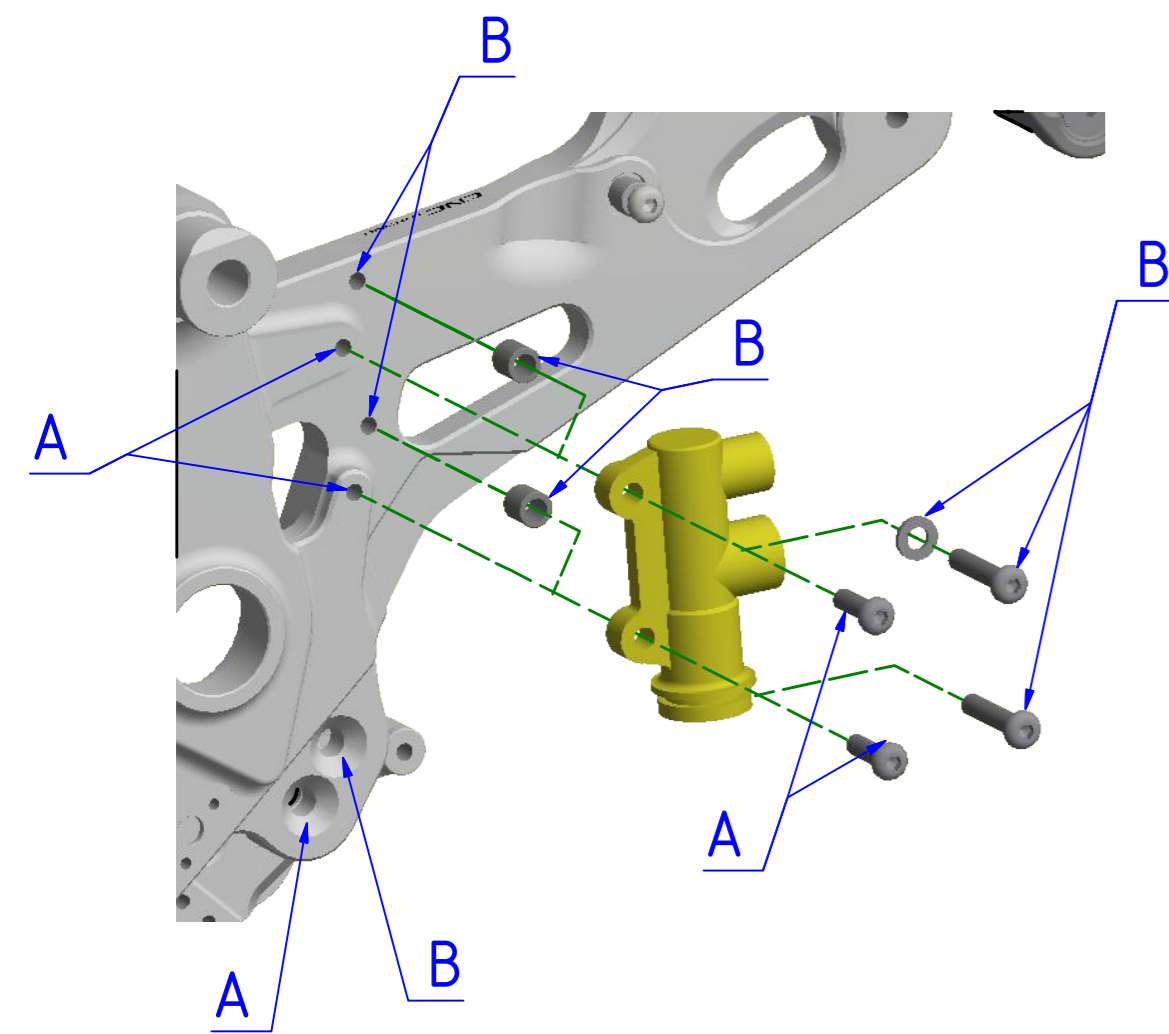

\*C = PREMONTATO NEL COMPONENTE YP00085901B  
PRE-MOUNTED IN COMPONENT YP00085901B

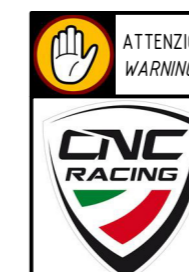

ART:  
PE441

ISTRUZIONI / INSTRUCTIONS  
PEDANE REGOLABILI "TOURING"  
ADJUSTABLE REAR SETS "TOURING"

ATTENZIONE: Questo prodotto potrebbe non essere conforme al codice stradale o alle leggi vigenti in alcuni paesi e quindi utilizzabili solo in aree private e/o chiuse al traffico  
WARNING: This product may not comply with local road rules and regulations and can be used only in private areas and/or areas closed to traffic.

A termini di legge ci riserviamo la proprietà di questo disegno con divieto di riproduzione o di renderlo noto a terzi senza nostra autorizzazione. / Pursuant to law, we reserve the ownership of this drawing with prohibition to copy or disclosed to third parties without our authorization.



LATO CAMBIO  
SHIFT SIDE

ATTENZIONE: Il montaggio del prodotto deve essere eseguito da personale specializzato  
WARNING: The mounting of the product it must be realized from staff specialist

LEGENDA / LEGEND

- Bloccare con frenafili: L- Leggera - M- Media - S- Forte  
Lock with the threadlocker: L- Light - M- Medium - S- Strong
- Lubrificare ✓ / Lubricate ✓  
Non lubrificare ✗ / Do not lubricate ✗  
Solo primi filetti ◆ / First threads only ◆

PEZZO IN COMUNE  
COMMON PIECE

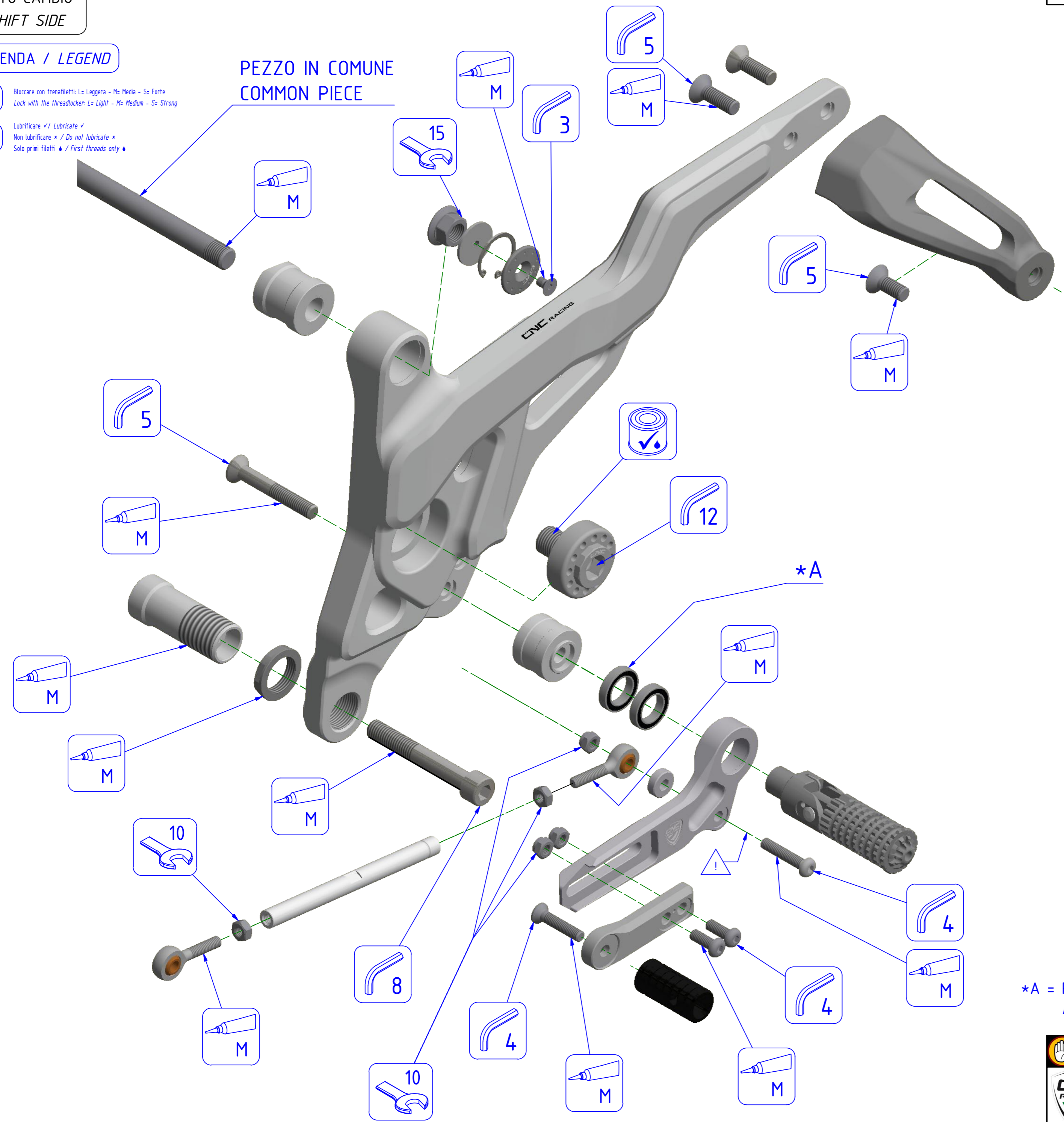

POSIZIONE SUPERIORE  
HIGHER POSITION

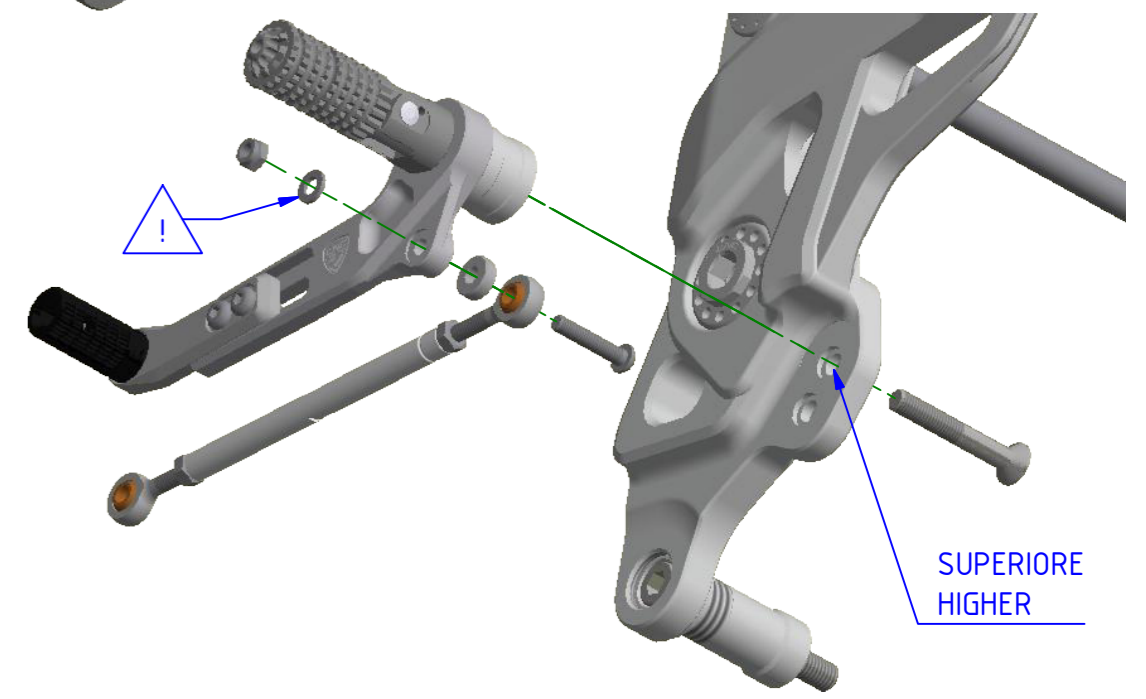

POSIZIONE INFERIORE  
LOWER POSITION

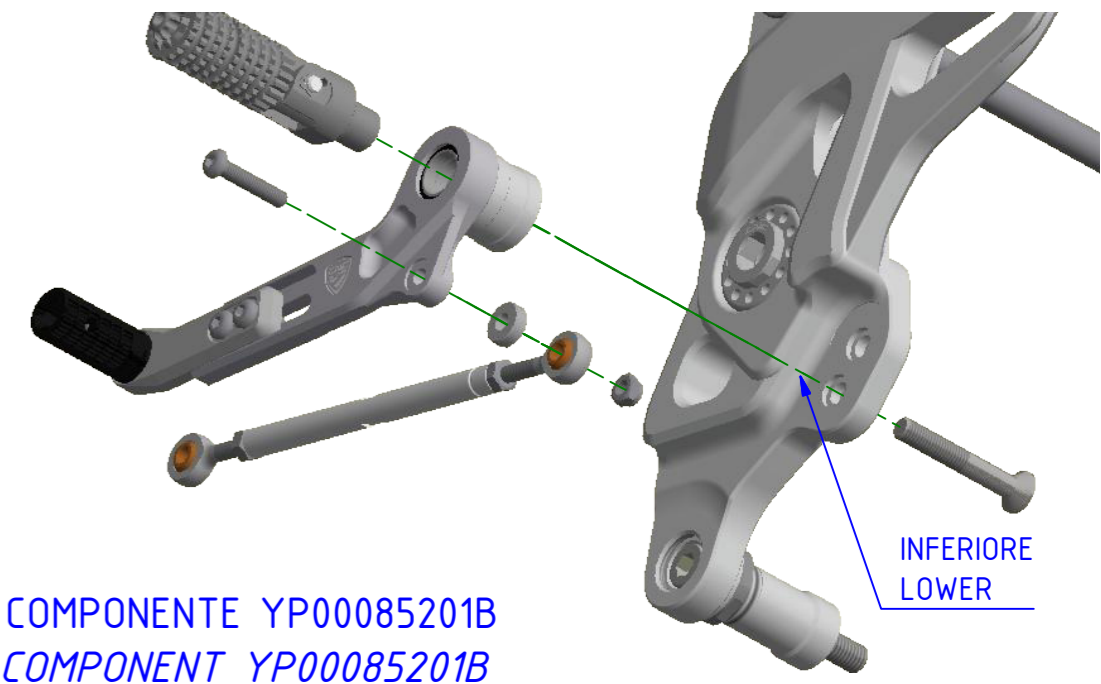

\*A = PREMONTATO NEL COMPONENTE YP00085201B  
PRE-MOUNTED IN COMPONENT YP00085201B

	ATTENZIONE: Questo prodotto potrebbe non essere conforme al codice stradale o alle leggi vigenti in alcuni paesi e quindi utilizzabili solo in aree private e/o chiuse al traffico WARNING: This product may not comply with local road rules and regulations and can be used only in private areas and/or areas closed to traffic.	ISTRUZIONI / INSTRUCTIONS	
	ART: PE441	PEDANE REGOLABILI "TOURING" ADJUSTABLE REAR SETS "TOURING"	
	www.cncracing.it info@cncracing.it		REV: 00



ATTENZIONE: Il montaggio del prodotto deve essere eseguito da personale specializzato  
 WARNING: The mounting of the product it must be realized from staff specialist

VALIDO PER ENTRAMBI I LATI  
 VALID FOR BOTH SIDES

\*OEM = ORIGINAL  
 EQUIPMENT  
 MANUFACTURER

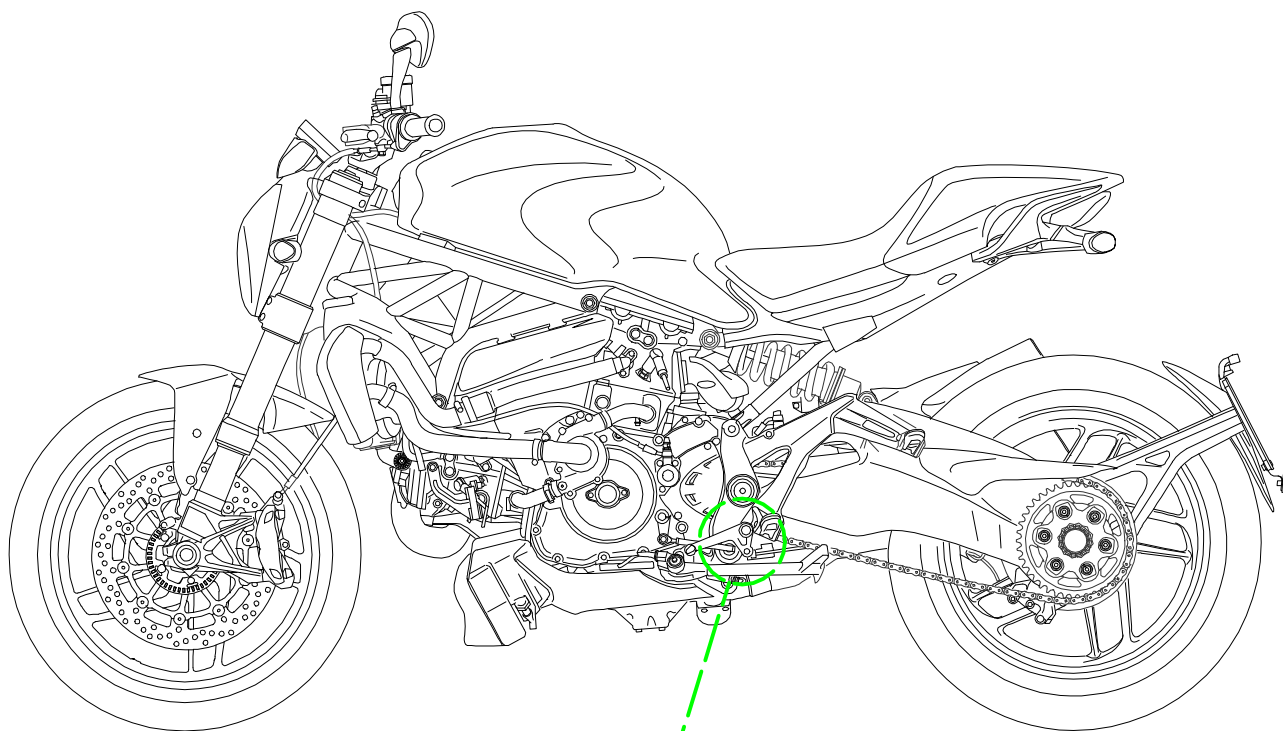

Le misure indicano lo scostamento  
 in millimetri dalla posizione OEM.

Measures indicate the displacement  
 in millimeters from the OEM position.

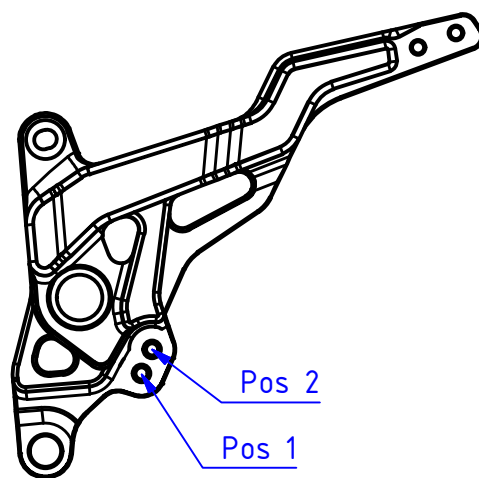
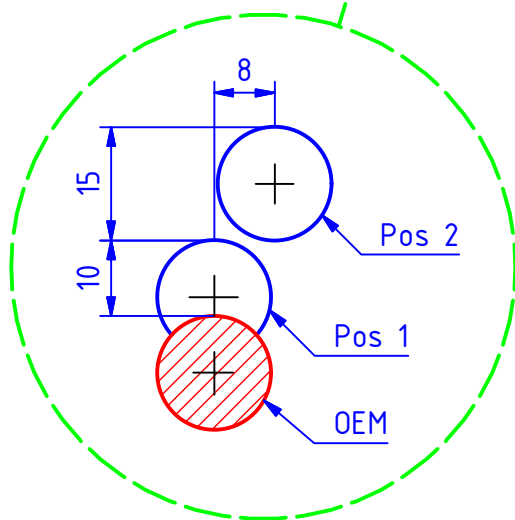

ATTENZIONE: Questo prodotto potrebbe non essere conforme al codice stradale o alle leggi vigenti in alcuni paesi e quindi utilizzabili solo in aree private e/o chiuse al traffico  
 WARNING: This product may not comply with local road rules and regulations and can be used only in private areas and/or areas closed to traffic.



ART:  
 PE441

POSIZIONE POGGIAPIEDI / FOOTPEGS POSITION

PEDANE REGOLABILI TOURING  
 ADJUSTABLE REAR SETS TOURING

A termini di legge ci riserviamo la proprietà di questo disegno con divieto di riproduzione o di renderlo noto a terzi senza nostra autorizzazione. / Pursuant to law, we reserve the ownership of this drawing with prohibition to copy or disclosed to third parties without our authorization.

CNC RACING si riserva il diritto, a sua esclusiva discrezione, di apportare modifiche al prodotto e a queste informazioni in qualsiasi momento e senza preavviso. / CNC RACING reserves the right, in its sole discretion, to modify the product and this information at any time without prior notice.