

# Motorschutzbügel / Engine guard

**HONDA CB 1100 EX / RS**  
(2017-2020)

Artikel Nr.: / Item-no.: **5019502 00 02** chrom/chrome



**HONDA CB 1100 EX**  
(2014-2016)

**HONDA CB 1100**  
(2013-)

Artikel Nr.: / Item-no.: **501979 00 02** chrom/chrome

**DE** INHALT  
**GB** CONTENTS

1	700008205	Motorschutzbügel links	1	700008205	engine guard left
1	700008206	Motorschutzbügel rechts	1	700008206	engine guard right
2	151.412	Schelle Ø37 (2 Halbschalen)	2	151.412	clamp Ø37
4	150.763	Inbusschrauben M6 x 20	4	150.763	allen screw M6 x 20
4	150.799	selbstsichernde Muttern M6	4	150.799	self-nock nut M6
2	150.811	U-Scheiben Ø10,5	2	150.811	washer Ø10,5
2	150.806	Sprengring Ø10,5	2	150.806	lock ring Ø10,5
1		Rahmenschutz für Schelle	1		frame protection



**Als weiteres Zubehör lieferbar / Also available:**

Alurack/Easyrack/Minirack  
Gepäckbrücke / Rear rack  
Kofferträger / Side carrier Lock it System  
C-Bow Halter / C-Bow holder

Weiteres Zubehör auf unserer Homepage. More accessories: see our homepage.



**Hepco & Becker GmbH**  
An der Steinmauer 6  
D-66955 Pirmasens  
Germany

Tel.: +49 (0)6331 - 1453 - 100  
Fax: +49 (0)6331 - 1453 - 120  
eMail: [vertrieb@hepco-becker.de](mailto:vertrieb@hepco-becker.de)  
[www.hepco-becker.de](http://www.hepco-becker.de)

# Motorschutzbügel / Engine guard

HONDA CB 1100 EX / RS  
(2017-2020)

Artikel Nr.: / Item-no.: **5019502 00 02** chrom/chrome



HONDA CB 1100 EX  
(2014-2016)

HONDA CB 1100  
(2013-)

Artikel Nr.: / Item-no.: **501979 00 02** chrom/chrome

**DE** MONTAGEANLEITUNG  
**GB** MOUNTING INSTRUCTIONS



**DE** ACHTUNG  
**GB** CAUTION

Immer nur eine Seite nach der anderen montieren.  
Ansonsten besteht die Gefahr, dass sich der Motor absenkt.  
Mount one side after the other.  
Otherwise, there is the risk that the engine block change position.

**1** Montage des Motorschutzbügels oben rechts und links:  
Die Verschraubung der Motorhalterung lösen. Die Originalschraube von hinten durch die Motorhalterung stecken und mit dem Sprengring und der U-Scheibe  $\varnothing 10,5$  verschrauben.

Fastening of the crash bar top left+right:  
Dismantle the engine bolting. Put the original screws from the back of the motor mount and screw it with lock ring and washer  $\varnothing 10,5$  into the crash bar.

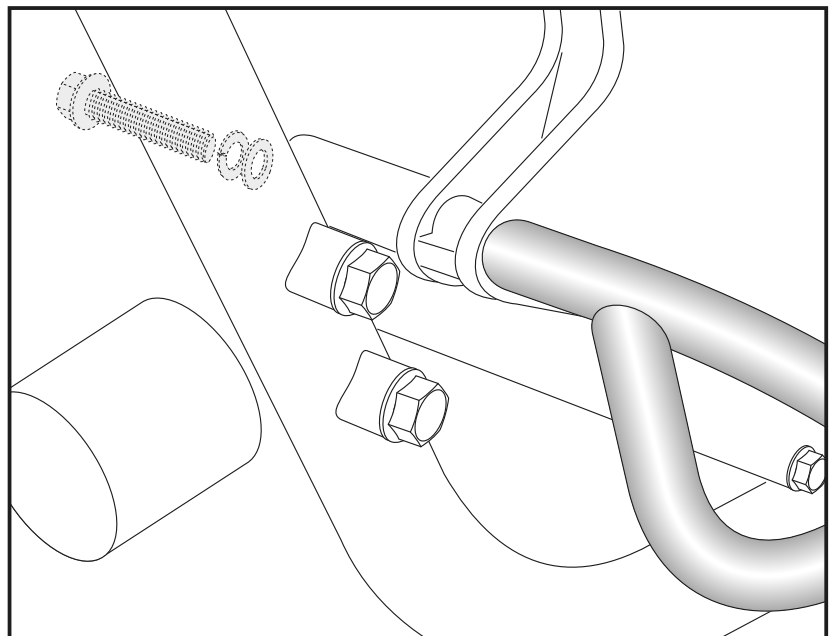

**2** Montage des Motorschutzbügels unten rechts und links:

Die Befestigung erfolgt mit der Schelle ( $\varnothing 37\text{mm}$ ) direkt am Rahmen. Hierzu die Inbusschrauben M6 x 20mm und selbstsichernde Muttern M6 verwenden. Um den Rahmen zu schützen, die beiliegende Schutzfolie unter der Schelle anbringen.

Fastening of the crash bar bottom left+right:  
at the frame tube with clamp ( $\varnothing 37\text{mm}$ ).  
Use allen screws M6 x 20mm and self lock nuts M6. Use the frame protection under the clamps.

