

Motorschutzbügel
BMW G 650 XChallenge
BMW G 650 XCountry

Artikel Nr.:
502.934 schwarz

Seitenkoffer
Topcases
Gepäckträger
Lock it System
Softbags
Aluminiumkoffer
Lederkoffer
Schutzbügel
Hauptständer
Chopper-Parts
Quad-Parts
Accessoires



Montageanleitung

Der Bausatz umfaßt die folgenden Teile:

Stück	Bestellnr.	Bezeichnung
1	705.516	Motorschutzbügel links
1	705.517	Motorschutzbügel rechts
2	150.818	Alu-Distanz ø18 x ø9 x 7
1	150.876	Inbusschrauben M10 x 85
2	150.764	Inbusschrauben M6 x 25
2	150.809	U-Scheiben ø 6,4

ACHTUNG:

Die Befestigung des Motorschutzbügels erfolgt an der oberen Motoraufhängung. Unbedingt zuerst den rechten Bügel anbauen, danach den linken Bügel. Es dürfen nicht beide Schrauben der Motoraufhängung zugleich entfernt werden !

Tipp:

Schrauben sie alle Teile an und lassen sie die zugänglichen Schrauben etwas locker. Nachdem alles montiert ist, werden alle Schrauben auf das entsprechende Anzugsmoment angezogen. Dadurch wird sichergestellt, dass das Produkt spannungsfrei angebaut ist. Damit ist eine lange Lebensdauer sichergestellt !



Anzugsmomente des Motorradherstellers beachten!

Nach der Montage alle Verschraubungen auf festen Sitz kontrollieren!

Bitte beachten Sie unsere beigefügten Serviceinformationen.

Weiteres lieferbares Zubehör:

Kofferträger	Nr.650.650 00 01 schwarz - Lock it System (abnehmbar)
Gepäckbrücke	Nr.650.650 01 01 schwarz
Hauptständer	Nr.505.633 schwarz



Hepco & Becker GmbH
An der Steinmauer 6
D-66955 Pirmasens

Tel.: 06331 - 1453 - 100
Fax: 06331 - 1453 - 120
eMail: vertrieb@hepco-becker.de
www.hepco-becker.de

Motorschutzbügel
BMW G 650 XChallenge
BMW G 650 XCountry

Artikel Nr.:
502.934 schwarz

Seitenkoffer
Topcases
Gepäckträger
Lock it System
Softbags
Aluminiumkoffer
Lederkoffer
Schutzbügel
Hauptständer
Chopper-Parts
Quad-Parts
Accessoires



Montage

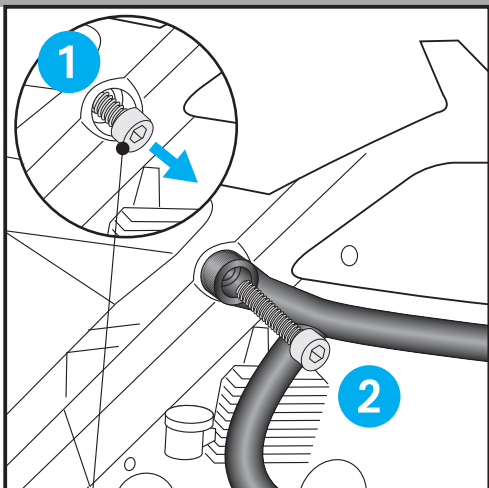

1 Vorbereitende Arbeiten:
Demontieren Sie die originale Schraube der rechten oberen Motorbefestigung. **1** Die Schraube wird wieder verwendet. Entfernen Sie die vorderen Schrauben der Motorschutzplatte. Diese entfallen.

Montage des Motorschutzbügels rechts:

Positionieren Sie den Motorschutzbügel vor den zuvor frei gemachten Bohrungen. Befestigen Sie diesen mit der Inbusschraube M10 x 85. **2**

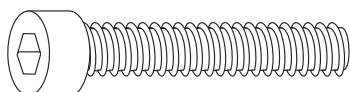

1x

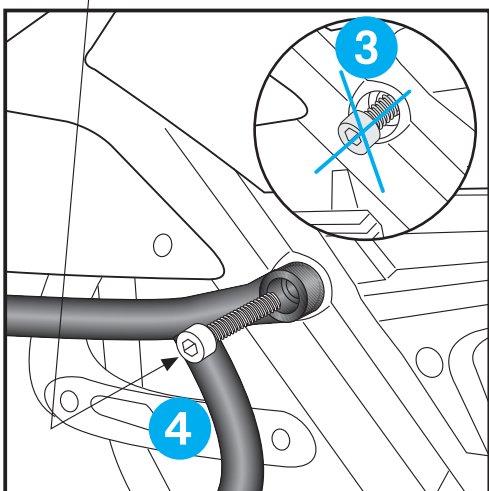

2 Montage des Motorschutzbügels links:
Demontieren Sie die originale Schraube der linken oberen Motorbefestigung. Die Schraube entfällt. **3**
Führen Sie die Rohrenden der beiden Motorschutzhälften zusammen. Anschließend nehmen Sie zur Montage am oberen Befestigungspunkt die Originalschraube der rechten oberen Motorbefestigung. **4**

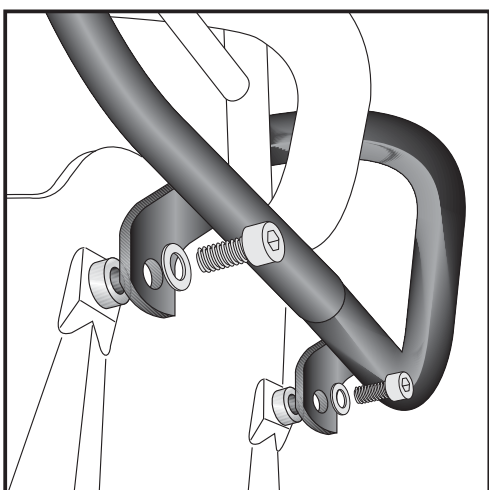

3 Montage des Motorschutzbügels vorne:
Positionieren Sie den Motorschutzbügel vor den zuvor frei gemachten Bohrungen. Befestigen Sie diesen mit den Inbusschrauben M6 x 25 inkl. U-Scheiben Ø6,4. Zwischen Motorschutzplatte und Motorschutzbügel die Distanzen Ø18 x Ø9 x 7 einsetzen.

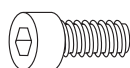

je 2x



Engine guard
BMW G 650 XChallenge
BMW G 650 XCountry

Item-No.
502.934 00 01 black

Side cases
Top cases
luggage frames
Lock it system
Softbags
Aluminium luggage
Leather luggage
Protection bars
Center stands
Chopper parts
Quad parts
Accessories



Assembling instructions

The kit includes the following parts:

Quant	item no.	description
1	705.516	engine guard left
1	705.517	engine guard right
2	150.818	spacer ø18 x ø9 x 7
1	150.876	allen screw M10 x 85
2	150.764	allen screw M6 x 25
2	150.809	washer ø 6,4

Notice:

Do it side by side, otherwise the engine can move.
Start with the right side.
Do not start assembling the left side, before the right side has been finished.

Tip:

Fit all parts and screw on not too strong.
After mounting all parts, the screws should be tightened to the torque specified.
This guarantees, that the kit is mounted without tension.



Control all screw connections after the assembling for tightness!
Please notice our enclosed service information. All screws, bolts and nuts should be checked after driving the first 50 km to ensure that all are tightened to the proper torque.
Medium strength liquid thread-locker (i.e., „Locktite“) should be used to secure all screws, bolts, and nuts.

Also available:

Side carrier 650.650 00 01 black, „Lock it System“ (removable)
Rear rack 650.650 01 01 black
Centre stand 505.633 00 01 black



Hepco & Becker GmbH
An der Steinmauer 6
D-66955 Pirmasens
Germany

Tel.: +49 6331 - 1453 - 100
Fax: +49 6331 - 1453 - 120
eMail: vertrieb@hepco-becker.de
www.hepco-becker.de

Engine guard
 BMW G 650 XChallenge
 BMW G 650 XCountry

Item-No.
 502.934 00 01 black

Side cases
 Top cases
 Luggage frames
 Lock it system
 Softbags
 Aluminium luggage
 Leather luggage
 Protection bars
 Center stands
 Chopper parts
 Quad parts
 Accessories



Assembling instructions

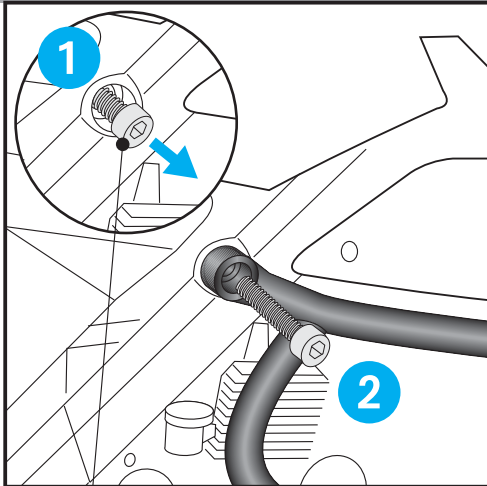

1 Preparing:
 Unmount original screw at the right top engine suspension. **1**
 It is needed again.
 Unmount original screw at the engine protection.
 It is not needed any more.

Fastening of crash bar right:
 Use the free threaded holes and fix it with allen screw M10 x 85. **2**

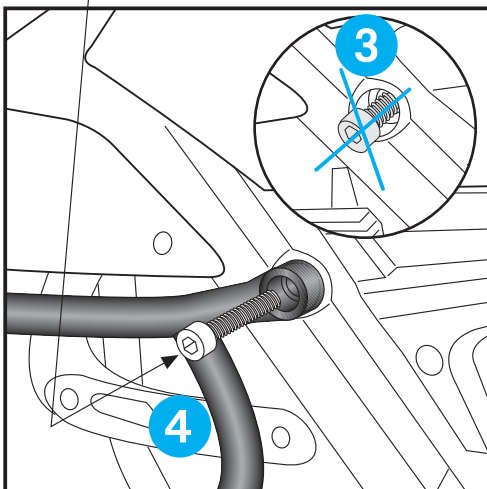
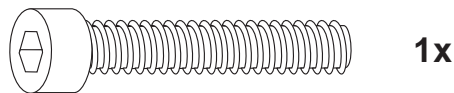

2 Preparing:
 Unmount original screw at the left top engine suspension. **3**
 It is not needed any more.

Fastening of crash bar left:
 First fit in the two crash bars right and left.
 Then fix the crash bar left with allen original screw. **4**
 Use the free threaded holes.

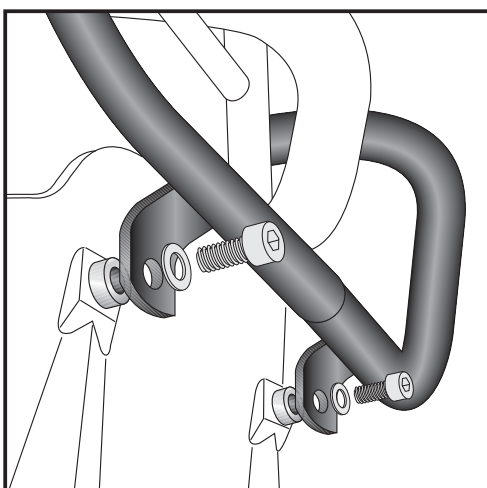

3 Fastening of crash bar front:
 Use the free threaded holes.
 Fix it with allen screws M6 x 25 and washers Ø6,4.
 Sandwich spacer Ø18 x Ø9 x 7.

