

CP086 - BMW S 1000 RR '19/'20 - lato destro
 CP086 - BMW S 1000 RR '19/'20 - right side

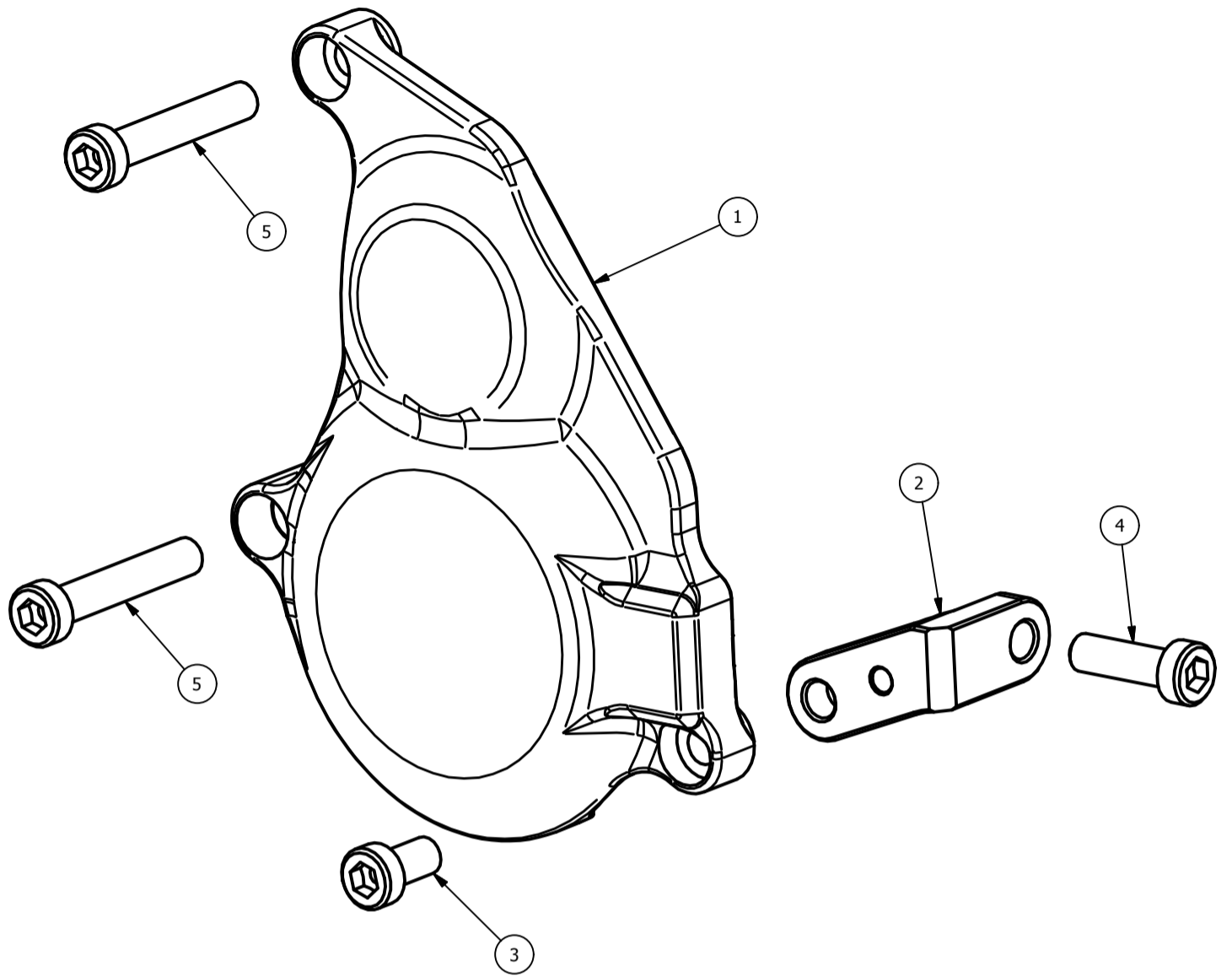

ELENCO PARTI		
ELEMENTO	QTÀ	NUMERO PARTE
1	1	CP084A
2	1	CP084B
3	1	M6x12 TCEI - 10.30 Nm*
4	1	M6x20 TCEI - 10.30 Nm*
5	2	M6x35 TCEI - 10.30 Nm*

*tightening torque - *coppia di serraggio

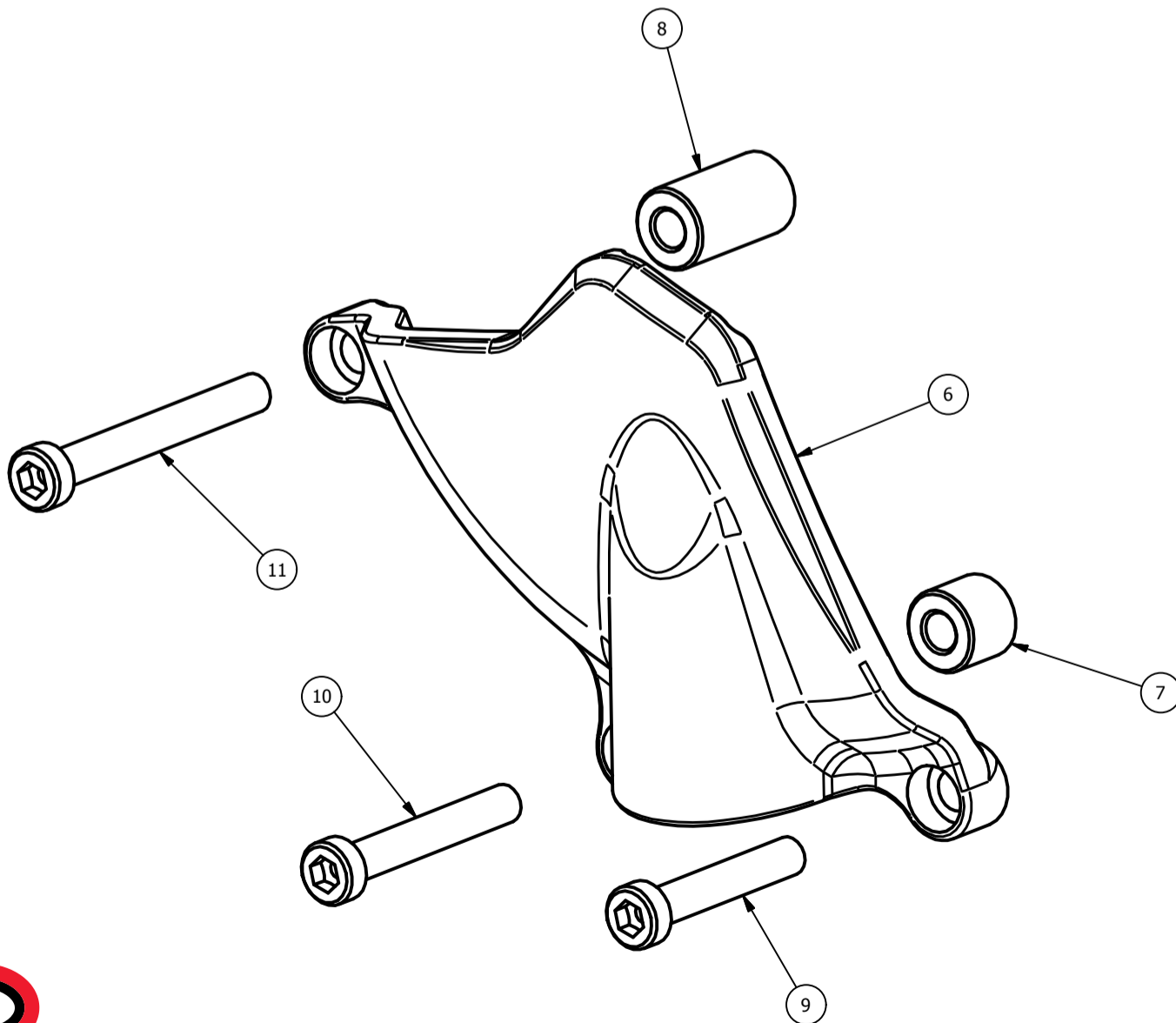

ELENCO PARTI		
ELEMENTO	QTÀ	NUMERO PARTE
6	1	CP085
7	1	spessore 11mm ø13-ø6
8	1	spessore 23mm ø13-ø6
9	1	M6x35 TCEI - 10.30 Nm*
10	1	M6x45 TCEI - 10.30 Nm*
11	1	M6x55 TCEI - 10.30 Nm*

*tightening torque - *coppia di serraggio

CP086 - BMW S 1000 RR '19/'20 - lato sinistro
 CP086 - BMW S 1000 RR '19/'20 - left side

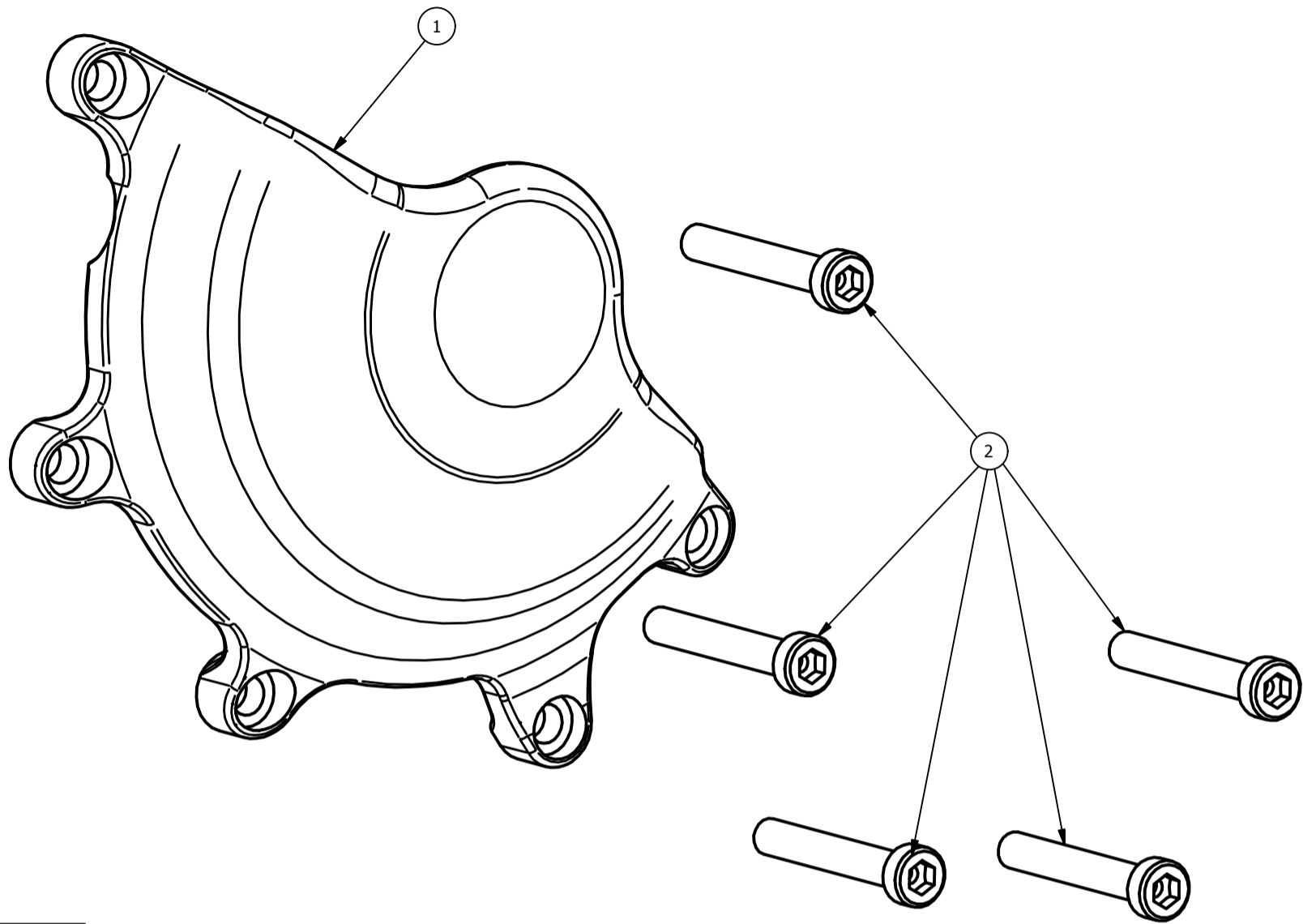

ELENCO PARTI		
ELEMENTO	QTÀ	NUMERO PARTE
1	1	CP082
2	5	M6x40 TCEI - 10.30 Nm*

*tightening torque - *coppia di serraggio

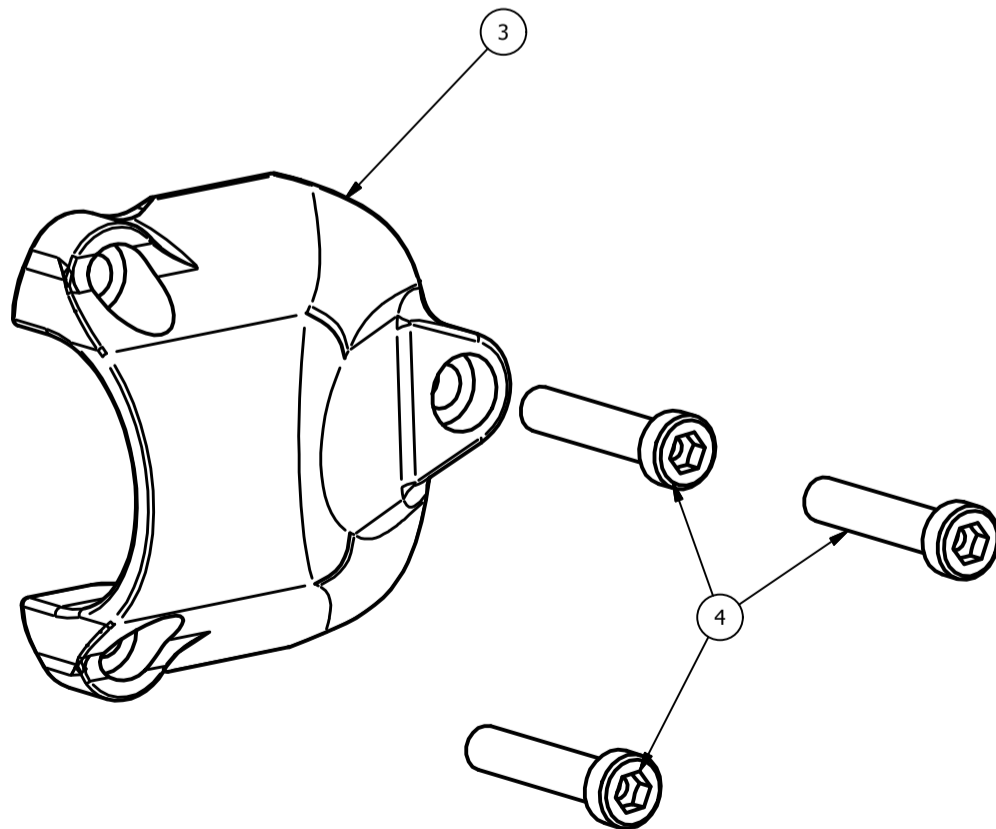

ELENCO PARTI		
ELEMENTO	QTÀ	NUMERO PARTE
3	1	CP083
4	3	M6x30 TCEI - 10.30 Nm*

*tightening torque - *coppia di serraggio