

C-Bow Taschenhalter / Soft bag holder

HARLEY-DAVIDSON

XL 883 L/R/C • Sportster 883 Low/Iron/Roadster/Custom/Super Low
XL 1200L/N/C/CX • Sportster 1200 Low/Nightster/Custom/Roadster
Forty-Eight/Seventy-Two



Artikel Nr.: / Item-no.: 630718 00 02 chrom/chrome

DE MONTAGEANLEITUNG
GB MOUNTING INSTRUCTIONS

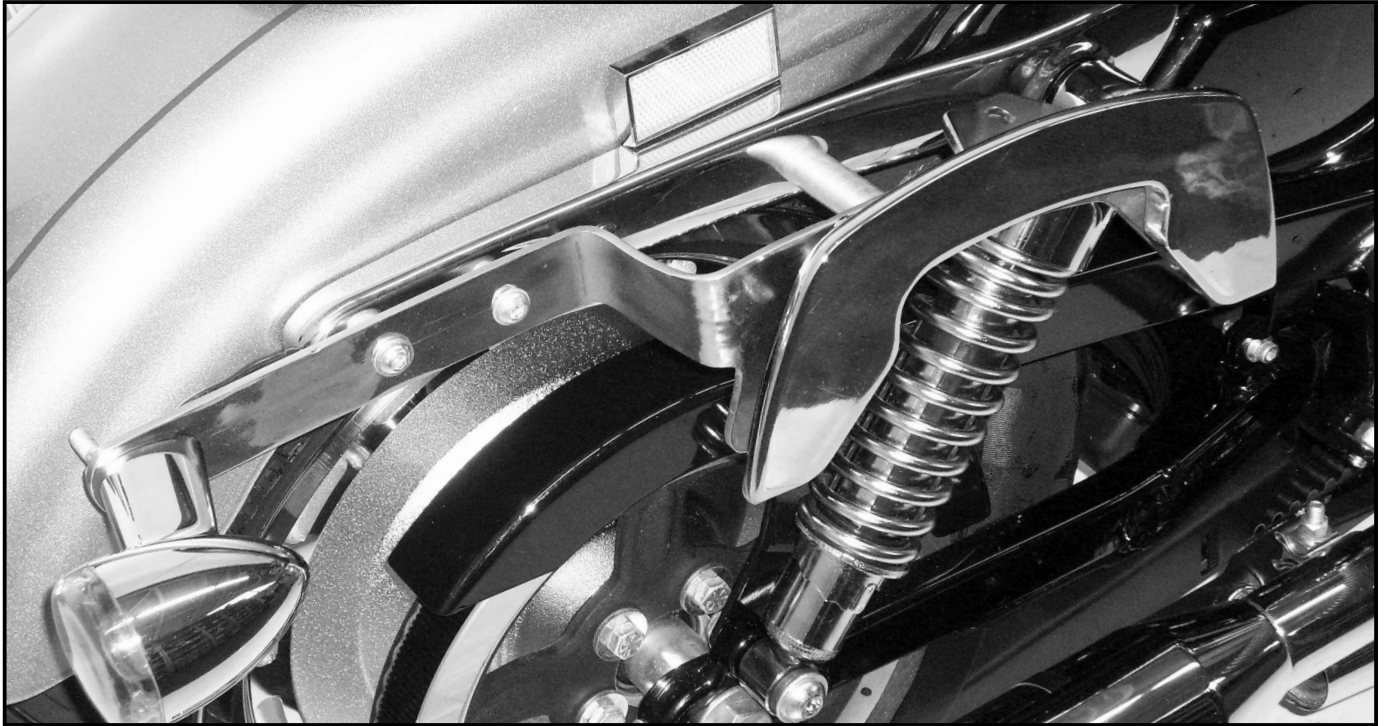

DE INHALT
GB CONTENTS

2	151.540HB	C-Bow chrom	2	151.540HB	C-Bow chrome
1	713.209HB	Halteadapter links	1	713.209HB	adapter left
1	713.210HB	Halteadapter rechts	1	713.210HB	adapter right
2	151.247	Distanz $\varnothing 18 \times 9 \times 70$ mm	2	151.247	spacer $\varnothing 18 \times 9 \times 70$ mm
4	150.824	Distanz $\varnothing 18 \times 9 \times 15$ mm	4	150.824	spacer $\varnothing 18 \times 9 \times 15$ mm
6	150.803	Tensilockmutter M8	6	150.803	tensilock nut M8
2	151.211	Sechskantschrauben 5/16 x 18 x 70	2	151.211	hexagon bolt 5/16 x 18 x 70
2	151.108	Inbusschrauben M8 x 120	2	151.108	allen screw M8 x 120
4	150.729	Linsenkopfschraube M8 x 55	4	150.729	filister head screw M8 x 55
8	150.892	Sechskantschraube M6 x 20	8	150.892	hexagon bolt M6 x 20
8	150.809	U-Scheibe $\varnothing 6,4$	8	150.809	washer $\varnothing 6,4$
6	150.811	U-Scheibe $\varnothing 8,4$	6	150.811	washer $\varnothing 8,4$
8	150.893	U-Scheibe $\varnothing 17 \times \varnothing 6,4 \times 3$ mm	8	150.893	washer $\varnothing 17 \times \varnothing 6,4 \times 3$ mm

DE WICHTIG
GB IMPORTANT

Die Voraussetzung für die Montage ist natürlich eine gewisse technische Erfahrung. Wenn Sie sich nicht sicher sind, wie man eine bestimmte Arbeit ausführt, sollten Sie diese Ihrer Fachwerkstatt überlassen. Ziehen sie alle zugänglichen Schrauben zuerst nur locker an. Nachdem alles montiert ist, werden die Schrauben dann auf das entsprechende Anzugsmoment festgezogen. Dadurch wird sichergestellt, dass das Produkt spannungsfrei angebaut ist. Anzugsmomente beachten! Nach der Montage alle Verschraubungen auf festen Sitz kontrollieren!

Of course, the assembly requires a certain technical experience. If you are not sure how to execute a determined action, you should ask your local distributor to do it. First, tighten all screws only loosely. After mounting all parts, the screws should be tightened to the torque specified. This guarantees, that the product is mounted without tension. Observe the tightening torques of the manufacturer! Control all screw connections after the assembling for tightness!

C-Bow Taschenhalter / Soft bag holder

HARLEY-DAVIDSON

XL 883 L/R/C • Sportster 883 Low/Iron/Roadster/Custom/Super Low
XL 1200L/N/C/CX • Sportster 1200 Low/Nightster/Custom/Roadster
Forty-Eight/Seventy-Two



Artikel Nr.: / Item-no.: 630718 00 02 chrom/chrome

DE VORBEREITUNG
GB PREPARING

Vorbereitung:

Die Verschraubung erfolgt links und rechts an der Chromleiste.
Immer erst eine Seite fertigstellen, dann die andere. Ansonsten senkt sich der Kotflügel ab !
Chromleiste und Blinker demontieren.

Preparing:

Fixing points are left and right at the chrome bar. Do it side by side, not both sides at the same time.
Dismantle chrome bar and the blinkers.

DE MONTAGEANLEITUNG
GB MOUNTING INSTRUCTIONS

- 1 Den Halteadapter wie gezeigt am C-Bow anbringen.
Hierzu die Sechskantschrauben M6 x 20 mit U-Scheiben $\varnothing 6,4$ verwenden.
Zwischen C-Bow und Halteadaptern wird jeweils eine U-Scheibe $\varnothing 17 \times \varnothing 6,4 \times 3\text{mm}$ positioniert.
Die Blinker werden an den freien Bohrungen des Halteadapters angebaut.
Hierzu die Sechskantschrauben $5/16 \times 18 \times 70$ verwenden.

Mount the two adapters to the C-Bow as shown.
Use hexagon bolts M6 x 20 with washer $\varnothing 6,4$.
Sandwich washers $\varnothing 17 \times \varnothing 6,4 \times 3\text{mm}$.

Fix the blinkers to the adapter.
Use hexagon bolts $5/16 \times 18 \times 70$.

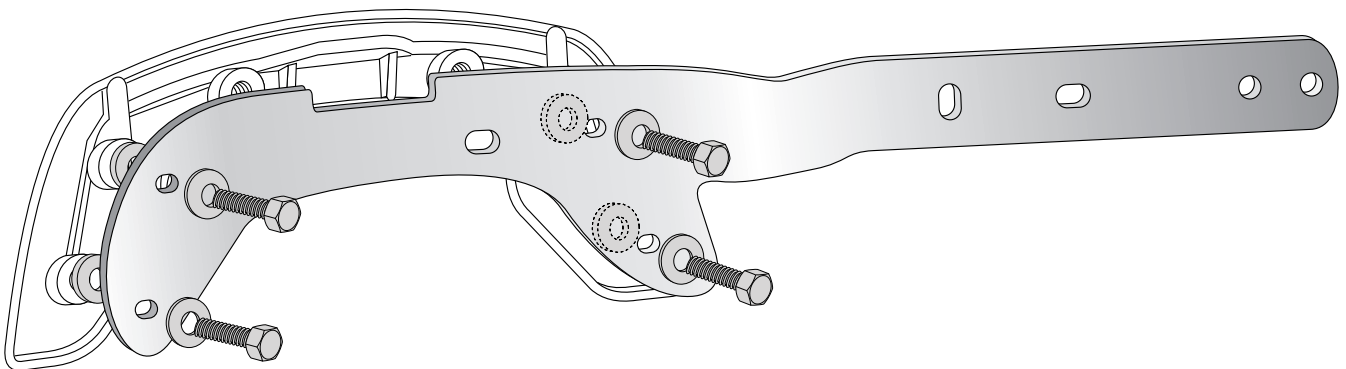

C-Bow Taschenhalter / Soft bag holder

HARLEY-DAVIDSON

XL 883 L/R/C • Sportster 883 Low/Iron/Roadster/Custom/Super Low
XL 1200L/N/C/CX • Sportster 1200 Low/Nightster/Custom/Roadster
Forty-Eight/Seventy-Two



Artikel Nr.: / Item-no.: 630718 00 02 chrom/chrome

DE MONTAGEANLEITUNG
GB MOUNTING INSTRUCTIONS

2

Den C-Bow Packtaschenhalter mit dem montierten Halteadapter an den freien Bohrungen der Chromleiste am Fahrzeug verschrauben.

Hierzu vorne ① die Inbusschraube M8 x 120 mit U-Scheibe $\varnothing 8,4$ verwenden.

Zwischen Halteadaptern und Chromleiste eine Distanz $\varnothing 18 \times 9 \times 70$ mm einfügen.

Von hinten mit einer Tensilockmutter M8 verschrauben.

Hinten ② die Linsenkopfschrauben M8 x 55 mit U-Scheiben $\varnothing 8,4$ verwenden.

Zwischen Halteadaptern und Chromleiste jeweils zwei Distanzen $\varnothing 18 \times 9 \times 15$ mm einfügen.

Von hinten mit Tensilockmuttern M8 verschrauben.

Alle Verschraubungen festziehen.

Fix the C-Bow with mounted adapters at the chrome bar of the bike.

① use allen screw M8 x 120 with washer $\varnothing 8,4$.

Sandwich spacer $\varnothing 18 \times 9 \times 70$ mm.

At the back side use tensilock nut M8.

② use filister head screw M8 x 55 with washer $\varnothing 8,4$.

Sandwich spacers $\varnothing 18 \times 9 \times 15$ mm.

At the back side use tensilock nut M8.

Now, all screws should be tightened to the torque specified.

FAHRTRICHTUNG →
DRIVING DIRECTION

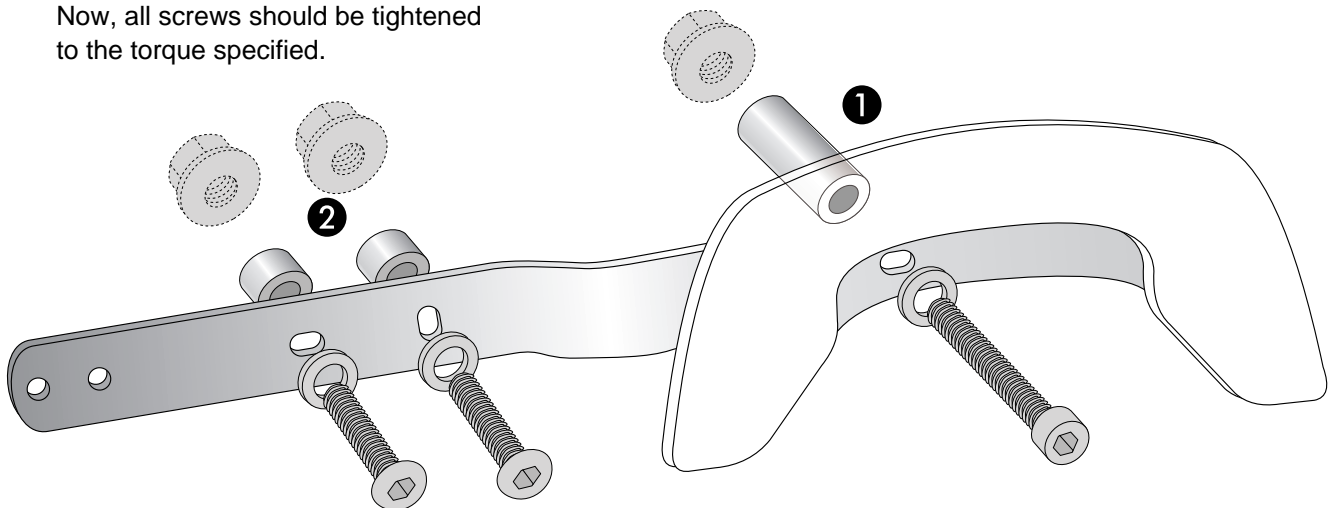

Weiteres Zubehör auf unsere Homepage. More accessories: see our homepage.



Hepco & Becker GmbH
An der Steinmauer 6
D-66955 Pirmasens
Germany

Tel.: +49 (0)6331 - 1453 - 100
Fax: +49 (0)6331 - 1453 - 120
eMail: vertrieb@hepco-becker.de
www.hepco-becker.de