

# C-Bow Taschenhalter / Soft bag holder

## APRILIA Tuono V4R

ab Baujahr 2012 / from date of manufacture 2012

## APRILIA Tuono V4 1100 RR

ab Baujahr 2015 / from date of manufacture 2015

Artikel Nr.: / Item-no.:

**6307501 00 01** schwarz/black



**DE** INHALT  
**GB** CONTENTS

2	700007063	C-Bow schwarz	2	700007063	C-Bow black
1	700007721	C-Bow Halteadapter vorne links	1	700007721	C-Bow adapter front left
1	700007722	C-Bow Halteadapter vorne rechts	1	700007722	C-Bow adapter front right
1	700007723	C-Bow Halteadapter hinten	1	700007723	C-Bow holding adapter
2	150.788	Inbusschraube M8x50	2	150.788	allen screw M8x50
1	150.775	Inbusschraube M6x80	1	150.775	allen screw M6x80
2	150.766	Inbusschraube M6x35	2	150.766	allen screw M6x35
8	150.829	Sechskantschraube M6x16	8	150.829	hexagon bolt M6x16
8	150.809	U-Scheibe Ø6,4	8	150.809	washer Ø6,4



**DE** WICHTIG  
**GB** IMPORTANT

Die Voraussetzung für die Montage ist natürlich eine gewisse technische Erfahrung. Wenn Sie sich nicht sicher sind, wie man eine bestimmte Arbeit ausführt, sollten Sie diese Ihrer Fachwerkstatt überlassen. Ziehen sie alle zugänglichen Schrauben zuerst nur locker an. Nachdem alles montiert ist, werden die Schrauben dann auf das entsprechende Anzugsmoment festgezogen. Dadurch wird sichergestellt, dass das Produkt spannungsfrei angebaut ist. Anzugsmomente beachten! Nach der Montage alle Verschraubungen auf festen Sitz kontrollieren!

Of course, the assembly requires a certain technical experience. If you are not sure how to execute a determined action, you should ask your local distributor to do it. First, tighten all screws only loosely. After mounting all parts, the screws should be tightened to the torque specified. This guarantees, that the product is mounted without tension. Observe the tightening torques of the manufacturer! Control all screw connections after the assembling for tightness!

# C-Bow Taschenhalter / Soft bag holder

APRILIA Tuono V4R

ab Baujahr 2012 / from date of manufacture 2012

APRILIA Tuono V4 1100 RR

ab Baujahr 2015 / from date of manufacture 2015

Artikel Nr.: / Item-no.:

**6307501 00 01** schwarz/black



**DE** VORBEREITUNG  
**GB** PREPARING

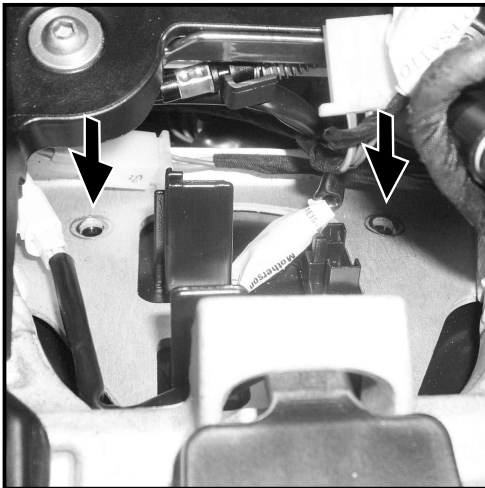

**1**

Vorbereitung:

Soziussitzbank abnehmen. Zündspule herausnehmen, um die darunterliegenden Muttern der Kennzeichenhalterung (Pfeil) zu erreichen. Die Originalschrauben entfallen. Die dritte Schraube befindet sich unter dem runden Stopfen an der Unterseite des Kennzeichenhalters. Diese ebenfalls entfernen.

Preparing:

dismantle the pillion seat. Remove the ignition coil to reach the nuts of the the license plate bracket (arrow). The original screws are obsolete.

Blick unter die Soziussitzbank

View under the pillion seat

**DE** MONTAGEANLEITUNG  
**GB** MOUNTING INSTRUCTIONS

Montage des hinteren Halteadapters:

① Vorne:

der Halteadapter wird zusammen mit der Kennzeichenhalterung montiert. Zur Befestigung werden an den vorderen Bohrungen die Inbusschrauben M6 x 35mm und die Originalmuttern verwendet.

② Hinten:

hier erfolgt die Befestigung mit der Inbusschraube M6 x 80mm.

ACHTUNG: Das Kabel in der Kennzeichenhalterung nicht einklemmen.

Fastening of the holding adapter:

① Front:

together with the number plate holder. Use allen screws M6 x 35mm and original nuts.

② Rear:

Use allen screws M6 x 80mm.

NOTICE:

Do not jam the electric cable of the number plate light.

**2**

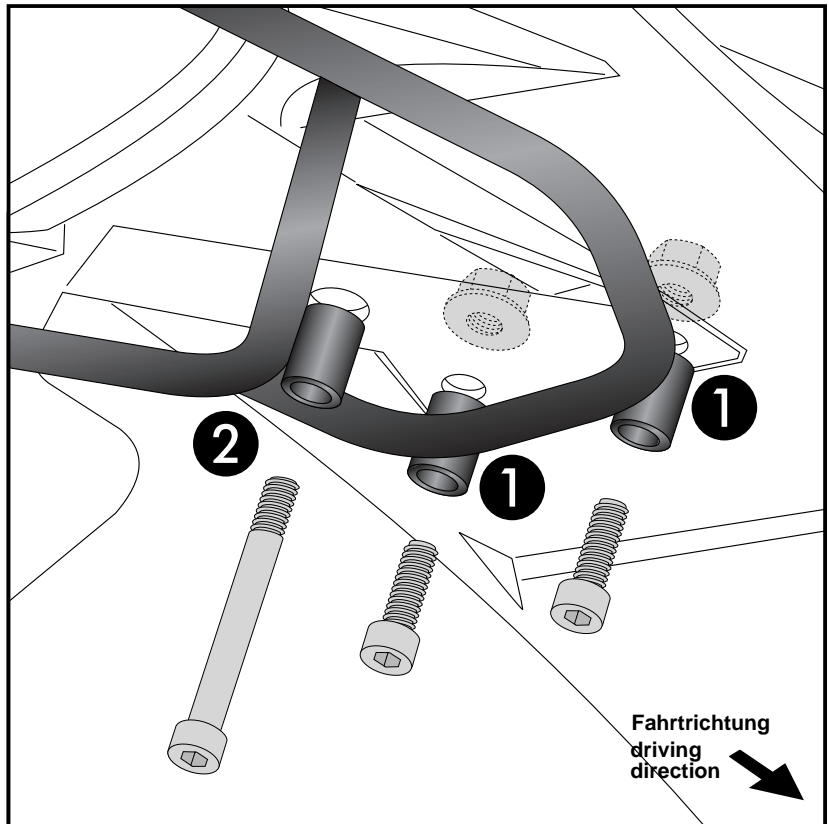

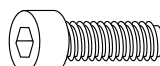
①  2x

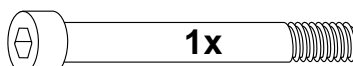
②  1x

# C-Bow Taschenhalter / Soft bag holder

APRILIA Tuono V4R

ab Baujahr 2012 / from date of manufacture 2012

APRILIA Tuono V4 1100 RR

ab Baujahr 2015 / from date of manufacture 2015

Artikel Nr.: / Item-no.:

**6307501 00 01** schwarz/black



**DE MONTAGEANLEITUNG**  
**GB MOUNTING INSTRUCTIONS**

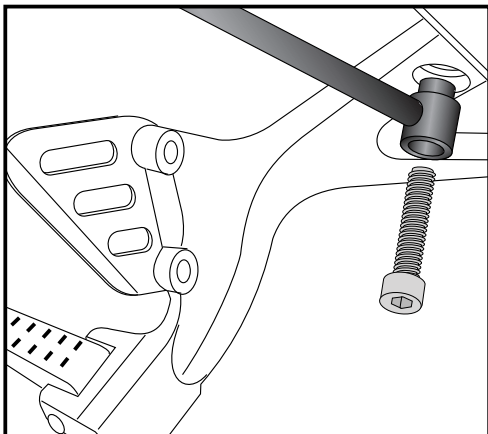

**3**

Montage Halteadapter vorne rechts und links:

Die hintere Schraube der Fußrastenbefestigung entfernen, diese entfällt.

Den Halteadapter über dem nun freien Befestigungspunkt positionieren und mit der Inbusschraube M8 x 50mm anschrauben.

Fastening of the adapters front left + right:

Dismantle the rear bolting of the footrest bracket - screw is obsolete. Fix the adapter at this thread with allen screw M8 x 50mm.

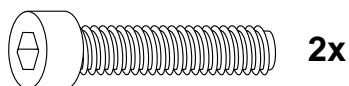

Montage der C-Bow links + rechts:

An den Adaptern.

Dazu die Sechskantschrauben M6x16 und die U-Scheiben Ø6,4 verwenden.

Fastening of the C-Bow:

at the adapters with hexagon bolts M6 x 16 and washers ø6,4.

**4**

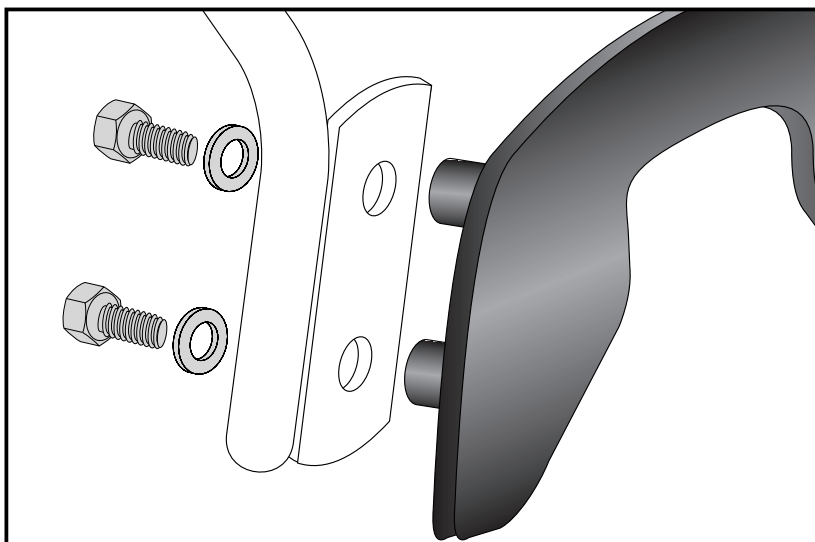

8x

8x



**DE ACHTUNG**  
**GB CAUTION**

Nach der Montage alle Verschraubungen auf festen Sitz kontrollieren ! Abgebaute Teile wieder montieren. Bitte beachten Sie unsere beigefügten Serviceinformationen.

Control all screw connections after the assembling for tightness! Reassemble the dismantled parts. Please notice our enclosed service information.

Als weiteres Zubehör lieferbar: / Also available:

6507501 01 01 Alurack  
6617501 01 01 Easyrack  
6707501 00 01 Sportrack

Weiteres Zubehör auf unsere Homepage. More accessories: see our homepage.



**Hepco & Becker GmbH**  
An der Steinmauer 6  
D-66955 Pirmasens  
Germany

Tel.: +49 (0)6331 - 1453 - 100  
Fax: +49 (0)6331 - 1453 - 120  
eMail: [vertrieb@hepco-becker.de](mailto:vertrieb@hepco-becker.de)  
[www.hepco-becker.de](http://www.hepco-becker.de)